

機台型號:

切紙張數: 110張 (PPC Paper 64g/m²)

切紙高度: 3/8" (10mm)

圓角刀系列: S, M, L

刀具裁切規格: •R3.5 (S)

•R6 (M)

•R10 (L)

斜角刀系列: •S, M, L

刀具裁切規格: C15

沖孔刀系列: D6, D21

沖孔刀: D6 (6mm Hole)

半圓刀: D21 (21mm Semicircle)

機台尺寸: 長8.9" x 寬5.5" x 高5.75"
(227 x 140 x 147 mm)

機台重量: 5 lbs (2.3 kgs)

Modal:

Cutting Paper: 110 sheets (PPC Paper 64g/m²)

Height Capacity: 3/8" (10mm)

Rounding series: S, M, L

Radius Knife Kind: •R3.5 (S)

•R6 (M)

•R10 (L)

Bevel series: S, M, L

Straight Knife Kind: C15

Punch Series: D6, D21

Punch Knife: D6 (6mm Hole)

Semicircle Knife: D21 (21mm Semicircle)

Dimensions: (L)8.9" x (W)5.5" x (H)5.75"
(227 x 140 x 147 mm)

Weight: 5 lbs (2.3 kgs)

De Modelo Del Aparato:

De Papeles Cortables: 110 hojas (Papel PPC De 64g/m²)

Altura: 3/8" (10mm)

Serie De Esquinas Redondas: S, M, L

Formato: •R3.5 (S)

•R6 (M)

•R10 (L)

Serie De Ángulos Inclinados: S, M, L

Formato: C15

Serie de Cuchillas Terforadoras: D6, D21

Cuchillas Terforadoras: D6 (6mm)

Cuchillas Semicirculares: D21 (21mm)

Medidas: (L)8.9" x (W)5.5" x (H)5.75"
(227 x 140 x 147 mm)

Peso: 5 lbs (2.3 kgs)

6 in 1 Multi-Function



手動美角機使用手冊

Desktop Corner Cutter Illustration

Manual De Instrucciones De Redondeadora De Esquinas Manual



OPERATIONAL INSTRUCTIONS

機台各部名稱

Names of Machinery

Nombre de Las Partes Del Aparato

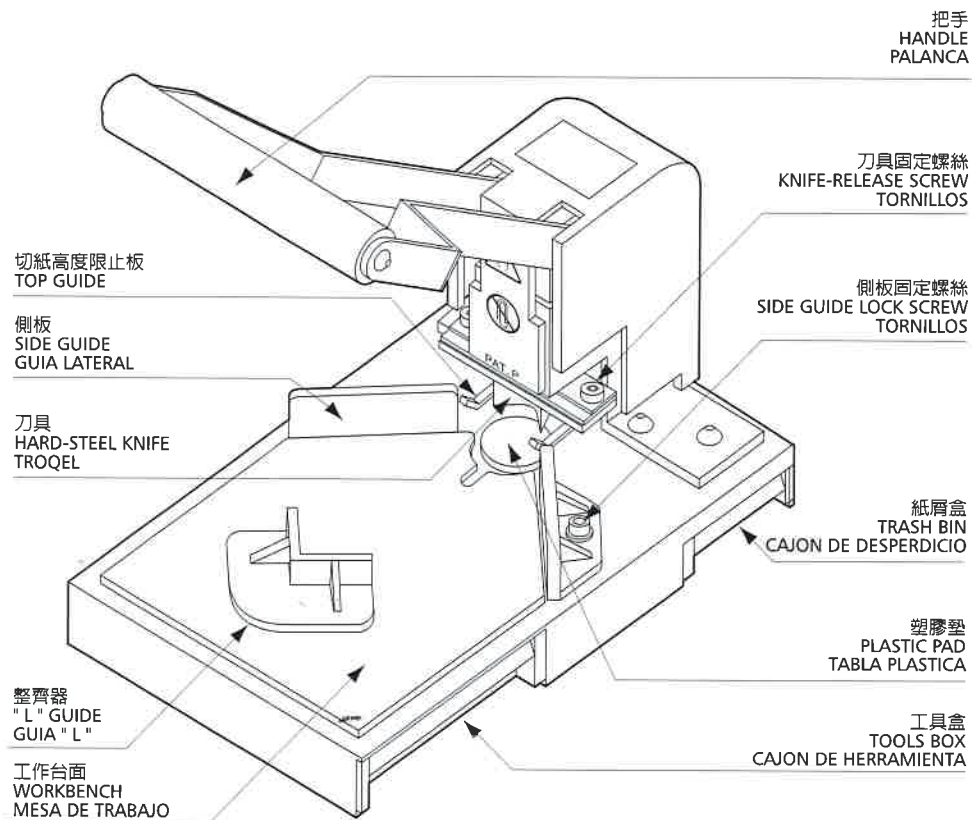

六種刀具功能介紹

Function Introduction Of Six Kinds Of Knives

Introducción De Las Seis Funciones De Córtes De Ángulos

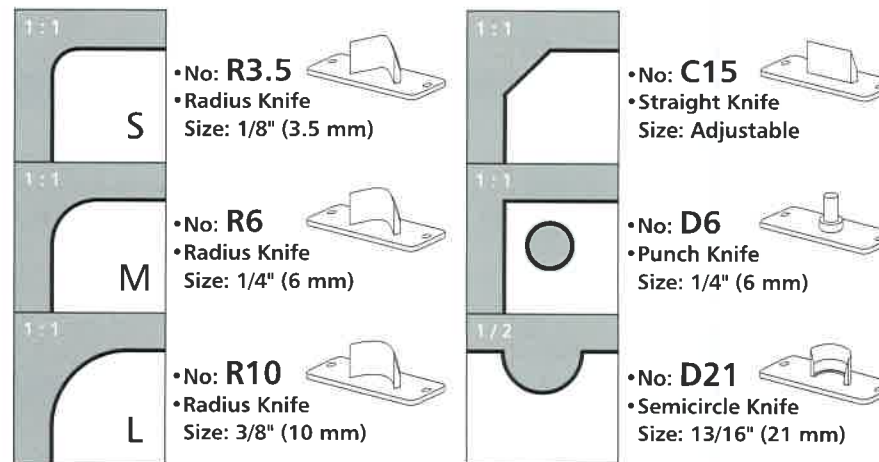

標準配備

Standard Parts & Accessories

Accesorios Estandar

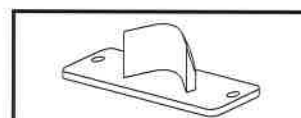

- "M" 規格之圓角刀一支
- One "M" size radius knife

- 1 cuchilla redondeadora de esquina del formato "M"

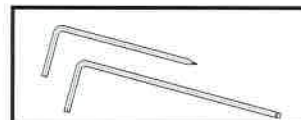

- 六角板手二支 (一支一字型 · 一支圓頭型)
- Two hex wrenches (one is "-" sharp; one is head rounded shape)
- 2 llave inglesa hexagonal. (1 plano y 1 de cabezal cilíndrico)

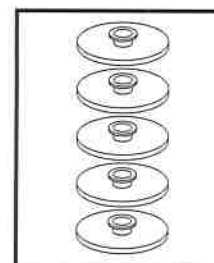

- 塑膠墊五個
- Five plastic pads
- 5 tablas de plástico

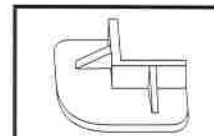

- 整齊器一個
- One "L" guide
- 1 guía "L"

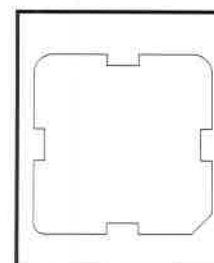

- 校正板一片
- One alignment board
- 1 troquel rectificador

使用安全注意事項

Operational Attention Matters

Precauciones De Seguridad En El Uso

機台隨時都裝有塑膠墊，以確保刀具使用壽命	Use plastic pads at all time for longer knife cutter life span.	Utilice la tabla plastica en todo momento para proteger el troquel.
手指遠離刀具切角的區域	Keep fingers away from cutting area.	Mantenga la mano fuera del area de corte en todo momento.
這不是一台玩具，應避免讓幼童拿去玩耍	Avoid reach of children It is not a toy!	Mantengala fuera del alcance de los ninos.
不可切釘書針或文件夾夾或任何其他非紙製品	Do not cut staples, paper clips and other metal objects.	No corte grapas, sujetadores u otros objetos de metal.
請勿超過 "高度限止板" 厚之紙	Avoid cutting objects over top guide thick.	Vacía el cajon de desperdicio cuantas veces sea necesario.
換刀或換塑膠墊，請注意刀口銳利部份	When changing the knife or plastic pad, please be aware of the blade.	Cuando esté cambiando la cuchilla o el troquel de plástico debe tener protección cuidadosa.
刀具口都應小心保護，不可碰撞堅硬的物質	Any blade of the knife should be carefully protected and can not be any hard object.	No se debe golpearse en ningún objeto de material duro.

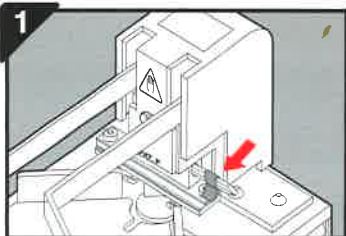
1 OPERATIONAL INSTRUCTIONS**拆除包裝****Tearing off packing****Desenvolviendo El Embalaje**

將包裝機台之塑膠袋拿掉，拆開箭頭指示之標籤紙，抽出一字型六角板手，把手即可上下搖擺運作。

Take off the plastic bag on the machine, open label paper marked a directive arrowhead, and pull out "L" shape hex wrench then the handle can work and swing up and down.

Quite el plástico que envuelve el aparato, quite las etiquetas de los indicadores de flecha, saque la llave inglesa plana hexagonal, entonces el manillar ya podrá manejarse hacia arriba y hacia abajo.

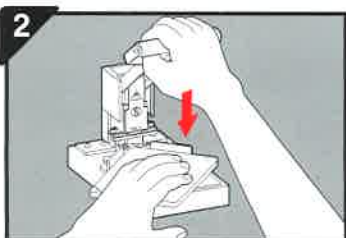
1 OPERATIONAL INSTRUCTIONS**切角操作****Cutting Operation****Operacion De Corte**

▲將欲切角之紙張放在工作台上，靠緊兩邊側板。
▲將紙張壓住後，扳下把手到底，即完成切角動作，
▲手指請勿伸入刀口裁切處。

- Place sheets and align them tightly to both sides of the side guides.
- Hold sheets firmly and push handle downward to cut.
- Keep fingers away from cutting area.

- Coloque y alinee las hojas en ambos lados de las guías laterales.
- Para cortar, presione las hojas y jale la palanca hacia abajo.
- Mantenga la mano fuera del área de corte todo momento.

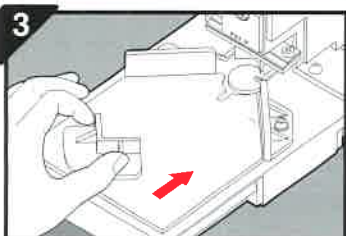
1 OPERATIONAL INSTRUCTIONS**整齊器使用****"L" Guide****Guia "L"**

整齊器用途是：可將整疊紙張靠齊的工具
▲將整齊器放在工作台面
▲頂住紙張向著兩側板的方向來回碰撞，就可快速將紙張靠齊。

It is recommended to use this guide to align all sheets that fit on the workbench.

- Place the "L" guide on the work-bench.
- From one of the sheets corner push forward toward the side guides.

Se recomienda que use esta guía con los materiales que caben en la mesa de trabajo.

- Coloque la guía sobre la mesa de trabajo.
- Empuje las hojas con la guía "L" hacia las guías laterales.

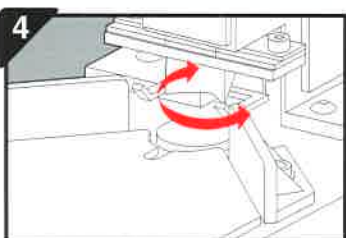
1 OPERATIONAL INSTRUCTIONS**塑膠墊使用****Plastic Pad Usage****Uso De La Tabla Plastica**

機台應隨時裝有塑膠墊，以保護刀具之刀口，為增加塑膠墊使用次數，所以當塑膠墊被刀具切割到無法再切斷紙張時，請用一字型六角板手輕輕的旋轉塑膠墊（如圖示方向），換個新位置就可再使用。

- Always make sure the plastic pad is in place, to protect the blade.
- To maximize the life span of the plastic pad, once one side has been depreciated, simply rotate to the following unused space.

- Asegurese que siempre este colocada la tabla plastica antes de cortar para proteger el troquel
- Para maximizar la vida de la tabla plastica, rote esta hacia un lado nuevo, una vez que el lado en uso se ha desgastado.

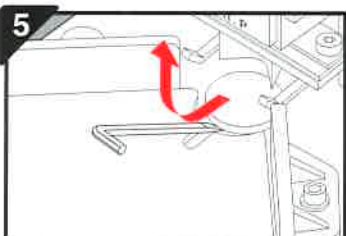
1 OPERATIONAL INSTRUCTIONS**更換塑膠墊****Changing Plastic Pad****Para Cambiar Tabla Plastica**

▲當塑膠墊以完全無法使用時，請用手指靠著塑膠墊後緣向前推，再用一字型板手前端插入凹槽內將舊塑膠墊挑起。
▲將新塑膠墊放入孔內，再用手指靠著塑膠墊前緣推向後面到底，即完成換裝。

- Once the plastic pad has been completely worn-out used, then use the hex wrench to push it backward, push it up, and take it out.
- Place the new plastic pad in place.

Una vez que esta se haya desgastado completamente, use la llave "L" para empujar, levantar y remover la tabla plastica.

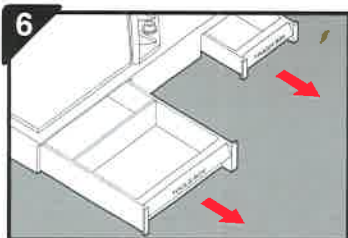
1 OPERATIONAL INSTRUCTIONS**工具盒與紙屑盒****Tools Box and Trash Bin****Caja De Herramientas Y Cajon De Desperdicio**

- ▲工具盒可放置整齊器、塑膠墊、六角板手以及各種刀具，隨機攜帶非常方便。
- ▲紙屑盒專為收集裁切後紙屑用，請注意隨時清除盒內紙屑。

- Tools box is for storing the hex wrench, the knives and any other tools, So you have them always handy.
- Trash bin is for collecting material cut waste. Important: empty the trash bin as need it.

- La caja de herramienta es para guardar su llave "L", troqueles, etc., de forma que esten disponibles a todo momento.
- El cajon de desperdicio es para coleccionar el desperdicio del material cortado importante: vacie este cajon cuantas veces sea necesario.

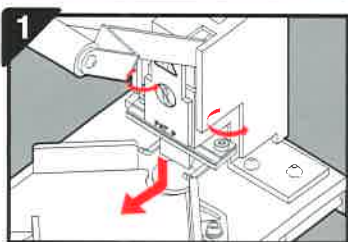
2 CHANGING KNIFE**更換刀具****Changing Knife****Cambio De Cuchilla**

- ▲用圓頭六角板手卸下兩個固定螺絲。
- ▲用手按下刀具（如圖示方向），將刀具由前方取出。
- ▲更換新刀具由下往上裝入，再將兩個固定螺絲鎖緊。

- Loosen two lock screws with headed rounded hex wrench.
- Push down knife with hands (as direction illustrated), and take out the knife from the front.
- From the downward install the new knife to upward and then tighten two lock screws.

- Use la llave inglesa hexagonal cilindrica para quitar los dos tornillos de fijación.
- Presione la cuchilla con la mano (tal como se muestra en la dirección del dibujo), saque la cuchilla por la parte delantera.
- La cuchilla nueva se introduce desde abajo hacia arriba, después vuelva a atornillar los dos tornillos fijadores.

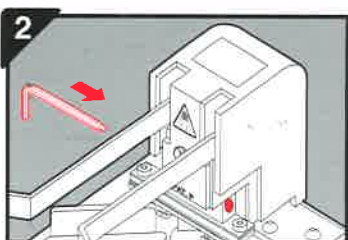
2 CHANGING KNIFE**固定把手位置****Setting The Handle****Fijar La Posición Del Manillar**

- ▲將把手壓到最下方位置。
- ▲使用一字型六角板手插入孔內（如圖示位置），放開把手壓力後即將刀具固定在欲校正的位置。

- Press the handle to the lowest position
- Stick into the hole with the "L" shape hex wrench (as position illustrated), relieve the handle-pressure and then place the knife in adjusting position as needed.

- Empuje el manillar hasta la posición más baja.
- Introduzca hasta dentro del orificio con la llave inglesa hexagonal plana (tal como se muestra en la posición del dibujo), suelte el manillar y después fije la cuchilla en la posición que desee rectificar.

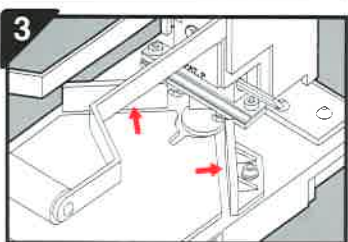
2 CHANGING KNIFE**鬆開兩側板****Loosen Both Side Guides****Soltar Los Dos Troqueles Laterales**

- ▲使用圓頭六角板手鬆開兩側板的固定螺絲。
- ▲將兩側板推到後面（如圖示方向）。

- Loosen both side guide lock screws with the head rounded hex wrench.
- Put both side guides backward (as direction illustrated).

- Use la llave inglesa hexagonal cilindrica para aflojar los tornillos fijadores de los troqueles laterales.
- Empuje los troqueles hacia atras (tal como se muestra en la dirección del dibujo).

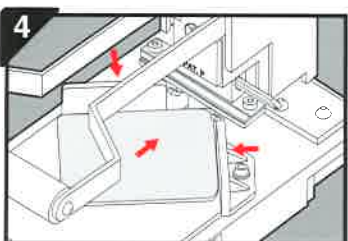
2 CHANGING KNIFE**校正側板****Adjusting The Side Guide****Rectificar El Troquel Lateral**

- ▲將校正板放在工作台上，依刀具規格選用校正板相對之一角，將校正板向前推至緊靠刀具後，用手壓住校正板。
- ▲再將右側板靠緊校正板右側，用圓頭六角板手將右側板固定螺絲鎖緊。
- ▲左側板固定方法同右側板。

- Place the alignment board on the workbench, choose one of the corners opposite to the alignment board depending on the knife size and push the alignment forward closely to the knife then press the alignment board with hands.
- Make the right side guide close to the right side of the alignment. Fix the right side guide and tighten the lock screw with the head rounded hex wrench.
- The way to fix the left side guide is the same as the way to fix the right side guide.

- Coloque el troquel para rectificar sobre la mesa de trabajo, según el formato de la cuchilla elija un ángulo en diagonal del troquel a rectificar, empuje el troquel a rectificar hasta adherir a la cuchilla, después presione el troquel a rectificar con la mano.
- Entonces adjunte la plancha lateral derecha a la parte derecha del troquel a rectificar. Use la llave inglesa hexagonal cilindrica para atornillar los tornillos fijadores.
- La fijación de la plancha izquierda es igual que de la derecha.

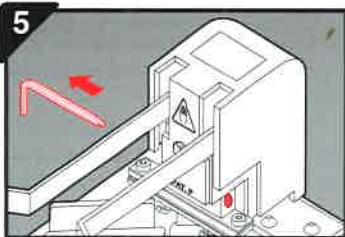
2 CHANGING KNIFE**完成換刀及校正工作****Completion of Changing cutter and adjusting****Completar El Proceso Del Cambio De La Cuchilla Y De La Corrección**

輕壓下把手，將一字型六角板手取出，放開把手，即完成換刀及校正側板工作。

Lightly press down the handle; pull the "-" shaped hex wrench. Lay down the handle and therefore completed changing knife and adjusting.

Presione ligeramente el manillar, saque la llave inglesa plana hexagonal, suelte el manillar, habrá completado el proceso del cambio de la cuchilla de la corrección del troquel lateral.

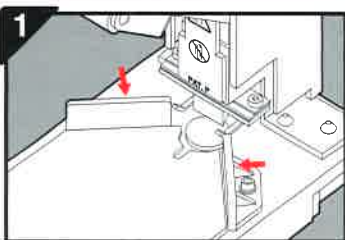
3 ADJUSTMENT OF BEVEL**切斜角"S"規格調整****Bevel "S" Size****Formato Del Ángulo Inclinado "S"**

將兩側板向內推到緊靠工作台面兩邊，再用圓頭六角板手將固定螺絲鎖緊。

Inwardly push both side guides closely to two outside sides of the workbench. Tighten the lock screw with the head rounded hex wrench.

Empuje las dos planchas laterales hasta adherirse a los dos laterales exteriores de la mesa de trabajo; después fije bien los tornillos fijadores con la llave inglesa hexagonal cilíndrica.

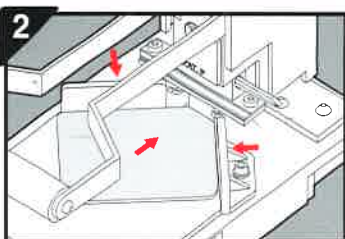
3 ADJUSTMENT OF BEVEL**切斜角"M"規格調整****Bevel "M" Size****Formato Del Ángulo Inclinado "M"**

調整兩側板之方法，如：2.2~2.5所述

The way to align both side guides is the same as 2.2~2.5 stated.

El método para regular las dos planchas laterales es tal como como está relatado en 2.2~2.5

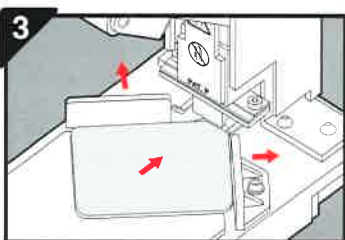
3 ADJUSTMENT OF BEVEL**切斜角"L"規格調整****Bevel "L" Size****Formato Del Ángulo Inclinado "L"**

▲將兩側板固定螺絲鬆開，向外推到最後面（注意：把手不必壓下）。
▲將校正板放在工作台面上（任一角都可以），頂住並靠緊兩側板，再將固定螺絲鎖緊。

- Loosen lock screws of both side guides, and push outwardly to the most backward.
- Place the alignment board on the workbench (any angle is acceptable), hold and be close to both side guides and then tighten lock screw.

- Afloje los tornillos fijadores de las dos planchas laterales, empuje hacia fuera hasta el final (fíjese que no hay que presionar el manillar)
- Coloque el troquel a rectificar sobre la mesa de trabajo (en cualquier ángulo). Presione y adjunte las dos planchas laterales, después atornille bien los tornillos.

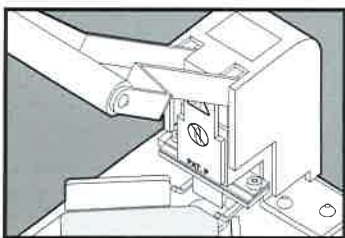
4 MAINTENANCE AND PRESERVATION**保養與保存****Maintenance and Preservation****Conservación Y Mantenimiento**

▲長期不使用時，應讓把手保持在上方位置，以確保把手彈性功能。
▲紙屑盒內紙屑應適時清除。
▲保持乾燥，並且遠離溼氣。
▲請勿使用酒精或揮發性溶劑擦拭機台，用乾淨的布擦拭即可。

- If there will be an idle situation in a long time, please do not fix the handle at the lowest position. In order to keep elasticity of the handle, which should be kept at the highest position.
- Empty the material cut in the trash bin immediately.
- Keep dry and away from humidity.
- Avoid cleaning the machine with alcohol or similar or similar liquids. Please use clean cloth for cleanness.

- Cuando no lo vaya a usar por largo periodo de tiempo, no fije el manillar hasta la posición más baja, debe mantener el manillar en la posición más alta, para asegurar la propiedad elástica del manillar.
- Se debe limpiar de inmediato los desperdicios del cajón de desperdicios.
- Manténgalo seco y lejos de la humedad.
- No frotré el aparato con alcohol o disolventes similares, con frotarlo con un trapo seco será suficiente.

若有需要時，請提供下列資料：

- 機台型號
- 機台製造編號 (標示在工作台面的背後)
- 圖示之零件編號及名稱、數量

Please give the following information for a further demand.

- Machine model number
- Machine manufacture number (listed on the back workbench)
- Spare parts number, description and quantity for the illustration.

Si es necesario, proporcione los siguientes datos:

- No. de modelo del aparato.
- No. de referencia de fabricación del aparato (está situado en la parte trsera de la mesa de trabajo).
- Presente gráficamente la referencia de la pieza de recambio, nombre y cantidad.

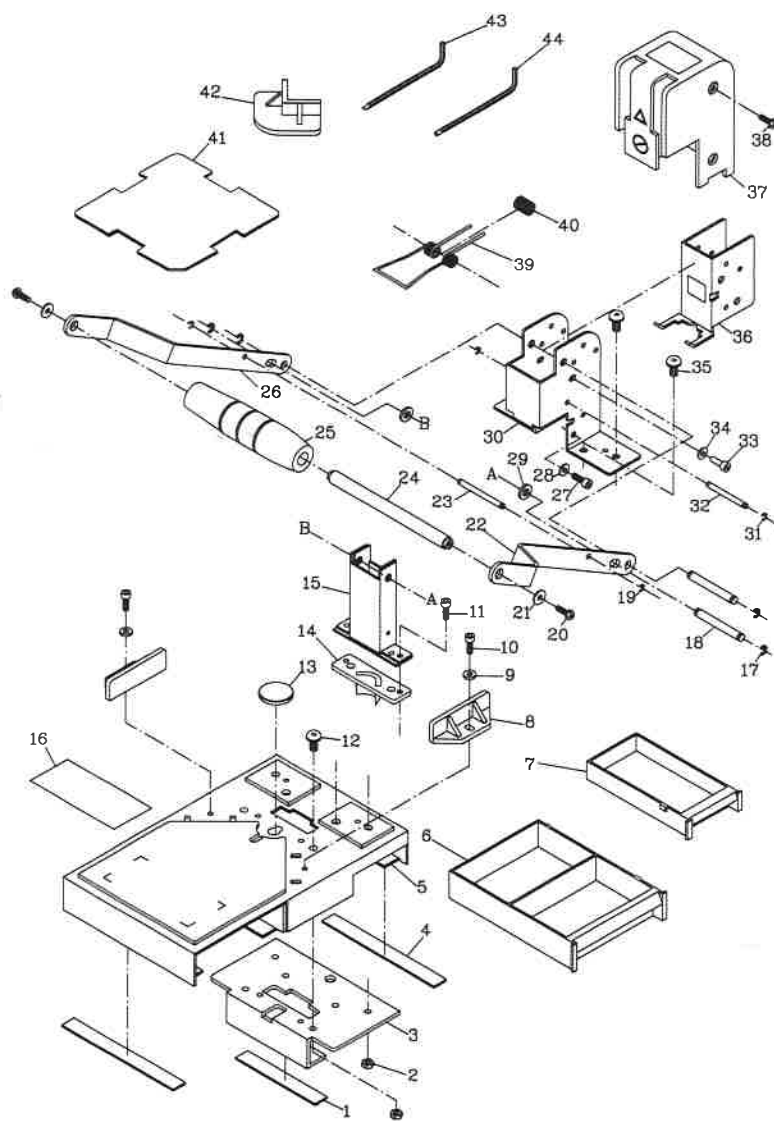

件號	零件名稱		零件編號	
Article No.	Description		No.	
No. de la Pieza	Nombre del formato de la pieza		Referencia de la pieza	
01	墊板	Sheet	Plancha inferior	0109-2
02	M5螺帽	M5 Nut	Tuerca M5	#
03	頂板	Head Plate	Plancha superior	0103
04	壓板	Sheet	Plancha inferior	0109-1
05	底座	Base	Base	01
06	工具箱	Tools Box	Cajon de herramienta	0107
07	紙屑盒	Trash Bin	Cajon de desperdicio	0108
08	定位板	Side Guide	Guia Lateral	0105
09	Ø4平墊圈	Ø4 Flat Washer	Aro de junta Ø4	#
10	M4x12六角承窩螺柱	M4x12L Hex Socket Bolt	Tornillo de fijación hexagonal M4x12L	#
11	M4x8六角承窩螺柱	M4x8L Hex Socket Bolt	Tornillo de fijación hexagonal M4x8L	#
12	M5x12六角承窩傘頭螺柱	M5x12L Hex Socket Parazol Head Bolt	Tornillo de fijación hexagonal M5x12L	#
13	塑膠墊	Plastic Pad	Tabla Plastica	0104
14	圓角刀	Radius Knife	Troquel	04
15	刀具滑套	Cutter Slide Valve	Funda deslizante de las cuchillas	03
16	銘牌	Plate	Placa de suscripción	#
17	Ø4E型扣環	Ø4E Retainer Ring	Arandela de enganche tipo Ø4E	#
18	施力軸	Application Axis	Engranaje de la aplicación de fuerza	0205
19	Ø3E型扣環	Ø3E Retainer Ring	Arandela de enganche tipo Ø3E	#
20	M4x12十字盤頭螺絲	M4x12L Cross Pan Head Screw	Tornillo de estrella de M4x12L	#
21	Ø4平墊圈	Ø4 Flat Washer	Arandela llana tipo Ø4	#
22	右把手桿	Right Lever	Manillar derecho	0501
23	扭簧軸	Torsion Axis	Engranaje para el giro del muell	0212
24	把手軸	Handle Axis	Engranaje del manillar	0503
25	把手	Handle	Palanca	0504
26	左把手桿	Left Lever	Manillar izquierdo	0502
27	M4x8六角承窩螺柱	M4x8L Hex Socket Bolt	Tornillo de fijación hexagonal M4x8L	#
28	Ø4平墊圈	Ø4 Flat Washer	Arandela llana tipo Ø4	#
29	墊片	Stool Plate	Plancha inferior	0208
30	滑動座主體	Slide Main Body	Cuerpo principal deslizante	0201
31	Ø3E型扣環	Ø3E Retainer Ring	Arandela de enganche tipo Ø3E	#
32	定位軸	Setting Axis	Engranaje de fijación	0206
33	M4x8六角承窩螺柱	M4x8L Hex Socket Bolt	Tornillo de fijación hexagonal M4x8L	#
34	Ø4平墊圈	Ø4 Flat Washer	Arandela llana tipo Ø4	#
35	M5x12六角承窩傘頭螺柱	M5x12L Hex Socket Parazol Head Bolt	Tornillo de fijación hexagonal M5x12L	#
36	後板	Back Plate	Plancha trasera	0202
37	護罩	Guard	Funda protector	0204
38	M4x12十字盤頭螺柱	M4x12L Cross Pan Head Bolt	Tornillo de estrella de M4x12L	#
39	復位彈簧	Return Spring	Muelle de reposición	0207
40	間隔彈簧	Interval Spring	Muelle espaciador	#
41	校正板	Alignment Board	Torquel rectificador	0413
42	壓尺器	"L" Guide	Guia "L"	0106
43	六角扳手 "—"	Hex Wrench "—"	Llave inglesa hexagonal "—"	#
44	六角扳手	Hex Wrench	Llave inglesa hexagonal	#

#標準五金零件

Standard Hardware Spare Parts

Piezas de recambio de ferreteria estándar